



Obráběcí centra **TMV**



ZÁKLADNÍ CHARAKTERISTIKY:

- **Populární typ** obráběcího centra
- Čas výměny T-T (nástroj-nástroj) jsou 2 s
- Konstrukce s **vysokou tuhostí**
- Stroj má **velice přesné vodící plochy** a kuličkové šrouby
- Rychloposuv os X, Y, Z je 48 m/min
- **Stroj s vysokou účinností obrábění** se stabilním obráběcím výkonem
- Stroj vhodný k přizpůsobení různým aplikacím, zejména pro automobilový průmysl

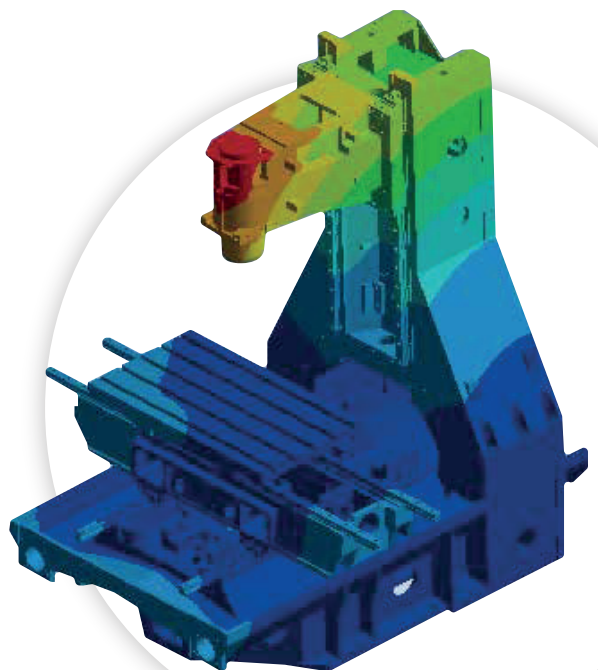
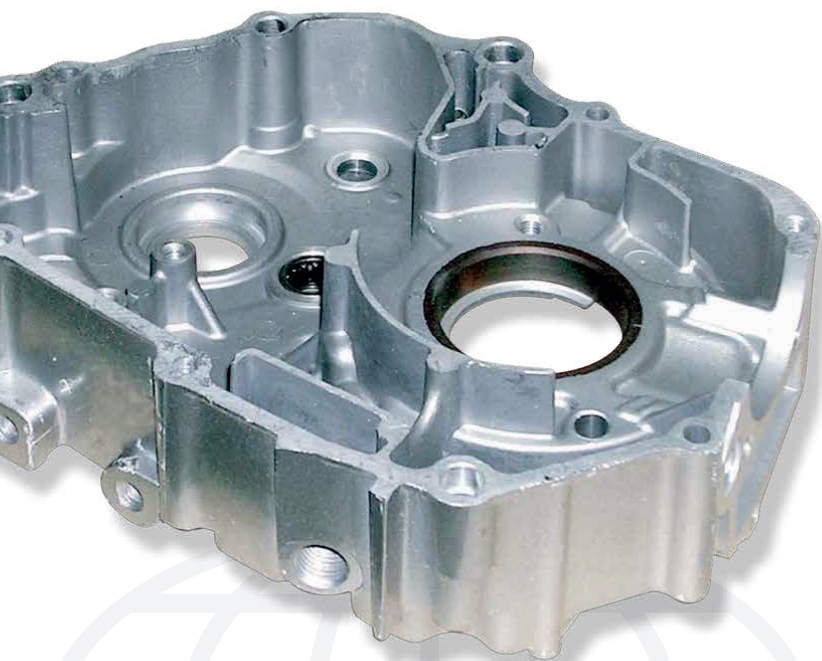

CONSORTA

SPECIFIKACE	JEDNOTKY	TMV-850QII	TMV-1050QII
ROZMĚRY STOLU	mm	950 x 600	1100 x 600
MAX. ZATÍŽENÍ STOLU	kg	800	800
ZDVIH X/Y/Z	mm	850 / 600 / 530	1050 / 600 / 530
RYCHLOPOSUV X/Y/Z	m/min	48 / 48 / 48	48 / 48 / 48
KUŽEL VŘETENA		7/24 - # 40	7/24 - # 40
OTÁČKY VŘETENA	ot/min	8 000 (10 000)	8 000 (15 000)
MOTOR VŘETENA	kW	5,5 / 7,5 (7,5/9, 11/15)	5,5 / 7,5 (7,5/9, 11/15)
POČET NÁSTROJŮ	ks	24 (30)	24 (30)

ZÁSOBNÍK S DVOJITÝM RAMENEM



POHON VŘETENA

- řemenem 8 000 ot/min – standard
- řemenem 10 000 ot/min – standard
- přímý pohon 10 000 ot/min – opce
- přímý pohon 12 000 ot/min – opce
- přímý pohon 15 000 ot/min – opce

MAXIMÁLNÍ ROZMĚR OBROBKU

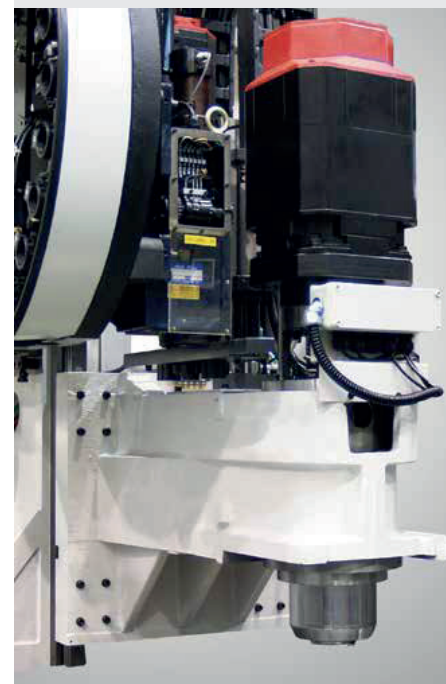
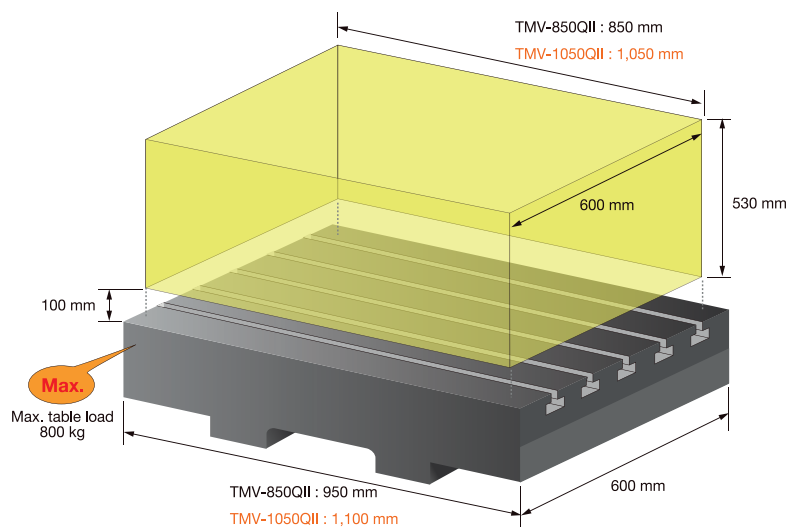

PŘÍKLADY APLIKACÍ

